

PORTE

TITANE 65

PORTE GRAND TRAFIC



TITANE 65, une porte solide au design minimaliste capable de s'adapter et de servir tous vos projets.

Les plus de TITANE 65

- Porte sur pivot intégré
- Endurance : 1 million de cycles, classe 8 suivant la norme NF EN 12 400, test réalisé en charge maximale de 250 kg
- Serrure testée à 200 000 cycles
- Grandes dimensions : Jusqu'à 4 m de hauteur par 1,4 m de largeur pour une porte 1 vantail. Et jusqu'à 4 m de hauteur par 1,2 m de large par vantail pour une porte 2 vantaux.
- Protection contre le vandalisme ordinaire avec l'ensemble des composants intégrés
- Version anti-pince doigt adaptée aux lieux publics (écoles, collèges...)
- Meneau technique pour intégration de contrôles d'accès
- Option ventouse en applique intégrée dans l'ouvrant et le dormant
- Gâche pour crémone pompier

Esthétique et ergonomie

- Masse visible réduite et homogène

- Caractère élancé et robuste de la porte induit par la finesse des montants et la masse des traverses
- Aucun élément saillant:
 - Articulation invisible
 - Ferme porte intégré
 - Ventouse en applique intégrée

Facilité de pose et maintenance

- Pose sans seuil pour faciliter l'accès aux personnes à mobilité réduite
- Pose sur crapaudine au sol
- Réglages des jeux latéraux et de l'affleure intégrés au système d'articulation
- Maintenance de pièces d'usure sans démonter l'ouvrant (seuil, ferme-porte, serrures, ventouses)

Développement durable

- Les profilés sont en Hydro CIRCAL®, aluminium dont l'empreinte carbone est de 2,3 kg de CO₂ par kg d'aluminium.

Performances thermiques :

$U_w = 0,90 \text{ W/m}^2\text{K}$; $T_{Lw} = 0,53$; $S_w = 0,43$ (porte 1 vantail, L x H = 1470 x 4050 mm, triple vitrage avec $U_g = 0,5$, sans seuil)

Grandes dimensions : Jusqu'à 4 m de hauteur et 1,4 m de largeur par vantail

Affaiblissement acoustique : jusqu'à 39 dB (RA,tr)

Poids maxi par vantail : 250 kg

Épaisseur du vitrage : jusqu'à 52 mm

Perméabilité à l'air : Classe 4*

Étanchéité à l'eau : Classe 7b*

Résistance à la pression du vent : Classe C5*

* Porte 1 vantail ouverture extérieure, seuil battement (L x H = 1200 x 2500 mm)



By  Hydro

Sections principales

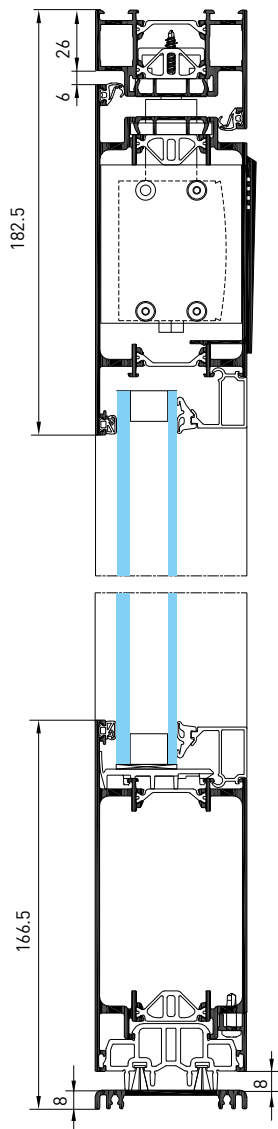

Coupe verticale
seuil plat

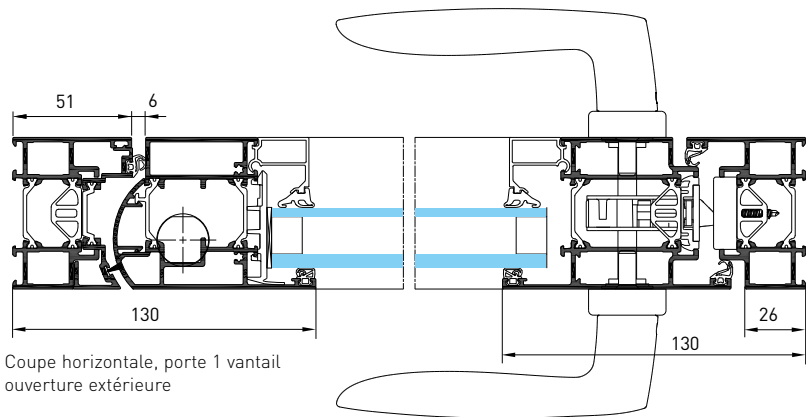

Coupe horizontale, porte 1 vantail
ouverture extérieure

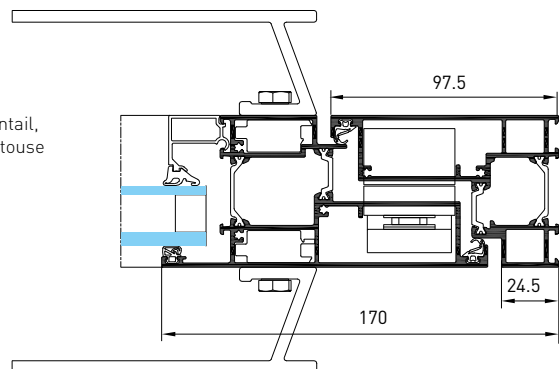

Coupe horizontale, porte 1 vantail,
ouverture extérieure avec ventouse

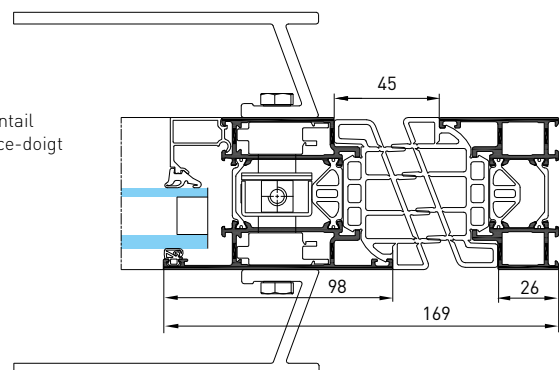

Coupe horizontale, porte 1 vantail
ouverture extérieure, anti pince-doigt
(niveau 2)

Applications

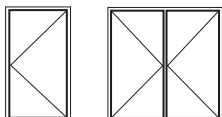

1 et 2 vantaux ouverture
extérieure ou intérieure

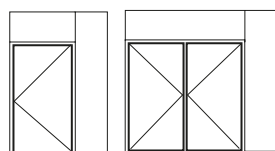

Ensemble menuisé, composé par
empilage avec imposte et/ou fixes
latéraux

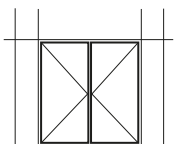

Intégration dans façade
GEODE et SPINAL

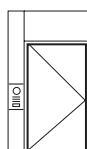

Intégration meneau
technique

270, rue Léon-Joulin
BP 63709 - 31037 Toulouse cedex 1
France
Tél. +33 5 61 31 28 28
www.technal.com

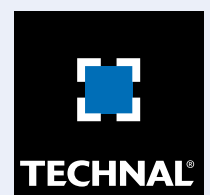

By Hydro